

6580

Prozeßsignal-Umformer in Zweileitertechnik 4-20mA und superflacher Bauform

■ Die wesentlichen Gerätemerkmale

- Superflache Bauform
- 2-Leiter-Ausgang 4...20 mA
- Eingang 0...20 mA, 4...20 mA oder 0...10 V
- Galvanische Trennung von Ein- und Ausgang
- Lastwiderstand 700 Ω (bei 24 VDC)
- Hohe Genauigkeit von 0,05 % v. M.B.
- Schnappschiennenmontage

Der Umformer 6580 wurde für ein sehr schmales Gehäuse (9,5 mm) konstruiert. Der Umformer wird hauptsächlich zur Umsetzung und Trennung von Prozeßsignalen in Steuerungsprozessen eingesetzt. Durch die Zwischenschaltung des 6580 werden eventuelle Störungen von nachgeschalteten Anlagen ferngehalten. Der Verdrahtungsaufwand ist aufgrund der verwendeten 2-Leiter-Technik sehr gering.

Der Umformer 6580 wird in drei verschiedenen Bauarten, in Abhängigkeit vom Eingang 0...20 mA, 4...20 mA oder 0...10 V, angeboten. Die Ausgangsbelastung bei einer Versorgungsspannung von 24 VDC beträgt



700 Ω . Mit steigender Versorgungsspannung kann die Belastung am Ausgang erhöht werden. (siehe Bild 3.)

In der Frontseite des Umformers befinden sich zwei Potentiometer zur Einstellung und Justage. Die Signalverzögerung beträgt standardmäßig 10 ms. Die Montage des Umformers erfolgt auf einer Schnappschiene.

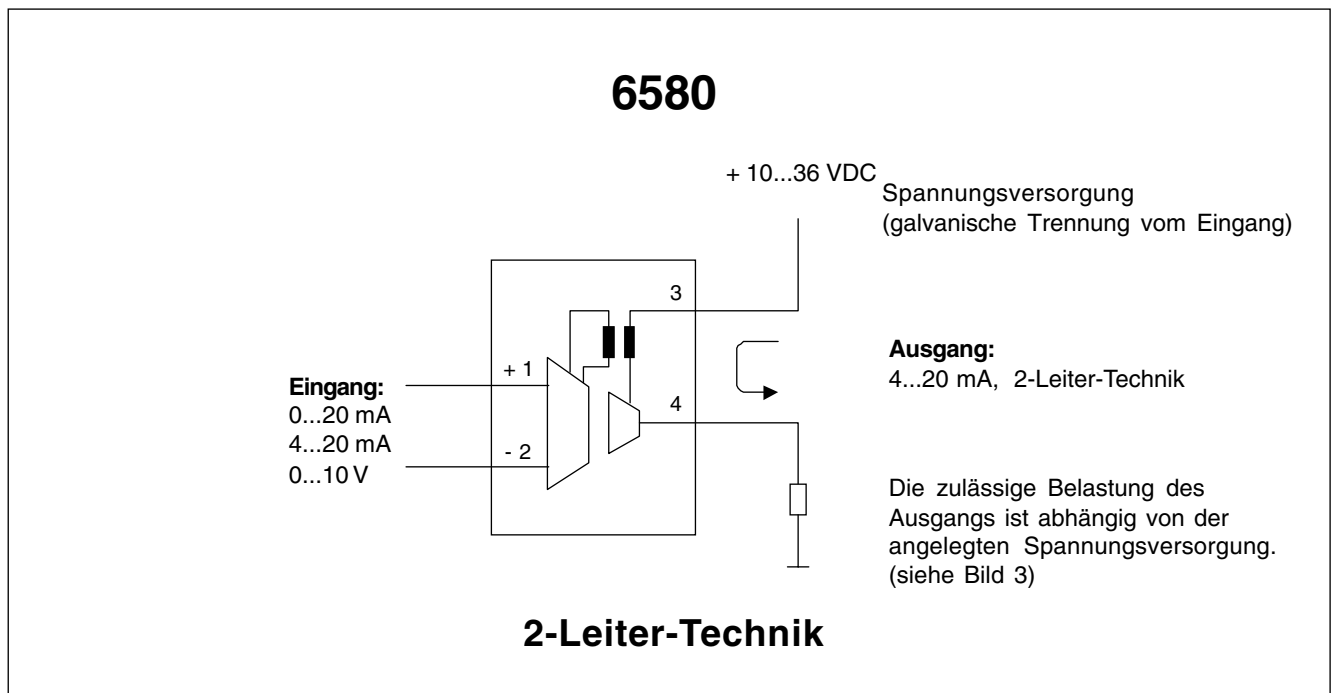

Die technischen Daten

Prozesseingang	
Bereiche	0...20 mA, 4...20 mA, 0...10 V
Ausgang	4...20 mA (2-Leiter-Technik)
Genauigkeit	< 0,05% vom Messbereichsumfang
Linearität	< 0,03% vom Messbereichsumfang
Eingangswiderstände	50 Ω für Strom- und >1M Ω für Spannungseingang
Ausgangsbelastung	700 Ω bei 24 VDC (siehe Bild 3)
Isolation Ein-/Ausgang	> 1000 V
Spannungsversorgung	10...36 VDC
Umgebungstemperatur	-20...60 °C
Signalverzögerungszeit	10ms
Frequenzbereich	0...100 Hz (V-Eingang)
Montage	Schnappschiene (35mm)
Klemmanschlüsse	2 x 2,5mm ²
Abmessungen	(9,5 x 88 x 58) mm

Bestellnummern

Best.-Nr.	Bauart	Bezeichnung
12324	6580-0/20mA	Signalumformer, Eingang: 0...20 mA
12325	6580-4/20mA	Signalumformer, Eingang: 4...20 mA
12326	6580-0/10V	Signalumformer, Eingang: 0...10 V
Ausgang: 4...20mA (2-Leiter-Technik)		

Bestellkodierung für den Umformer:

Beispiel: **6 5 8 0 - 4/20mA**

Eingang
Ausgang 4...20mA

Für andere Eingangs- und Ausgangssignale bieten wir den Signalumformer 641 an. (siehe Datenblatt Umformer 641)

Anschlüsse und Abmessungen

